

PW50

Vehicle Mount

AV11

Installation Guide

Guide d'installation du socle de véhicule
Installationsanleitung für Fahrzeugbefestigung
Guia de Instalação do Suporte do Veículo
Инструкция по установке автомобильной стойки
Guía de instalación del montaje para vehículos

Contents

PW50 Vehicle Mount Installation Guide	3
Guide d'installation du socle de véhicule PW50	12
Installationsanleitung für Fahrzeugbefestigung PW50	21
Guia de Instalação do Suporte do Veículo PW50	30
Инструкция по установке автомобильной стойки PW50	39
Guía de instalación del montaje para vehículos PW50	48

PW50 Vehicle Mount Installation Guide

The PW50 Vehicle Mount (Model AV11) provides you with a convenient way to mount the PW50 Workboard Printer to your vehicle for charging or printing. This installation guide describes how to install these vehicle mounts:

- PW50 vehicle mount for the CN3 (P/N 225-756-xxx)
- PW50 vehicle mount for the CN3e (P/N 225-766-xxx)
- PW50 vehicle mount for the CK61 (P/N 225-767-xxx)
- PW50 vehicle mount for the CN70 (P/N 225-777-xxx)
- PW50 vehicle mount for the CN70e (P/N 225-778-xxx)



Note: The PW50 vehicle mount is not recommended for use with the CK61ex.

The procedures are the same for each vehicle mount. However, for convenience, the CN3 version is shown in the illustrations.

The shipping box for the vehicle mount contains these items:

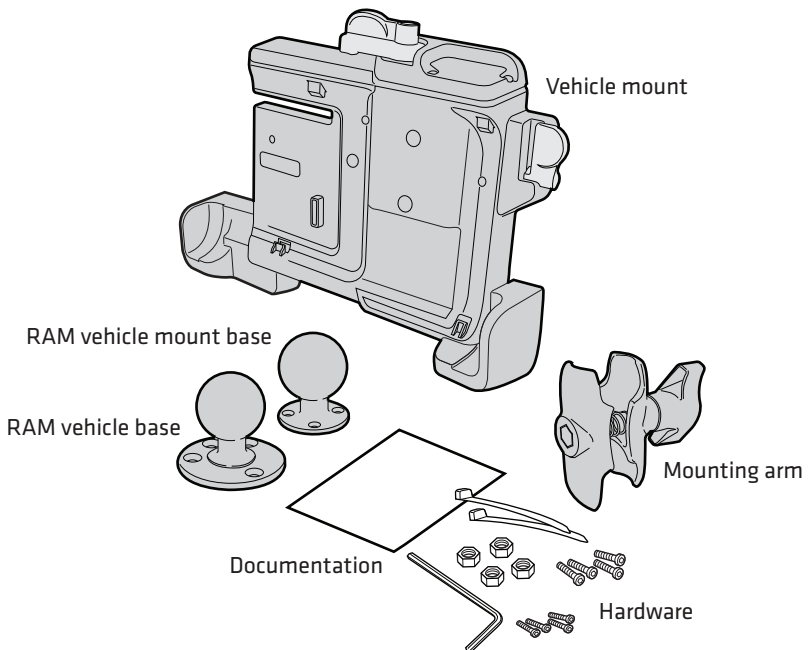

PW50 Vehicle Mount Shipping Box Contents

Items Not Provided

- Power cord. You need to purchase the appropriate power cord separately. For help, contact your Intermec sales representative.
- Common hand tools.
- Electric drill and drill bits.

Installing the Vehicle Mount

- 1 Use the four hex screws and the hex key to attach the RAM vehicle mount base to the vehicle mount.

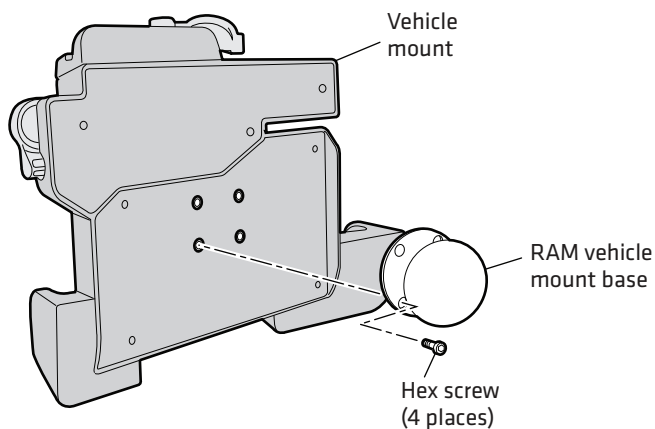

- 2 Use the four 1/4-inch-flathead hex screws and nuts to attach the RAM vehicle base to your vehicle. Make sure to install the vehicle mount in a location that is easily within reach for accessing and removing the PW50 Workboard Printer.

- 3** Place the mounting arm over the two bases, and then tighten the mounting arm. Make sure the RAM vehicle mount base is at a slight angle to the mounting arm.

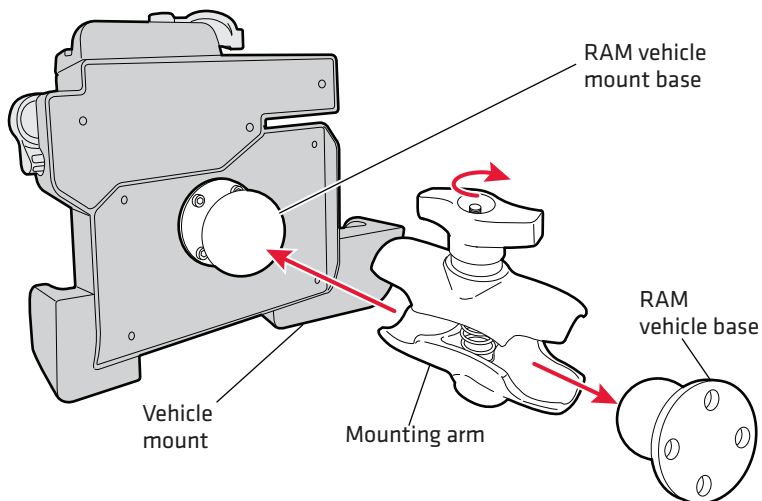

- 4** Remove the two screws from the connector cover on the back of the PW50.

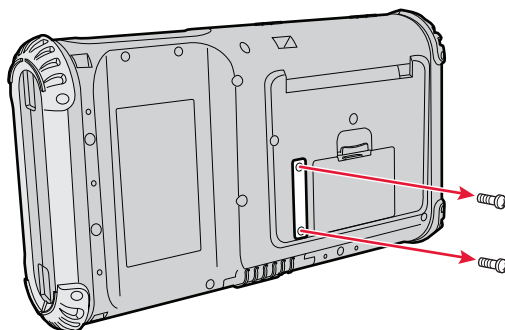

- 5** Insert the PW50 into the vehicle mount until you hear a click and the PW50 is firmly connected to the vehicle mount.

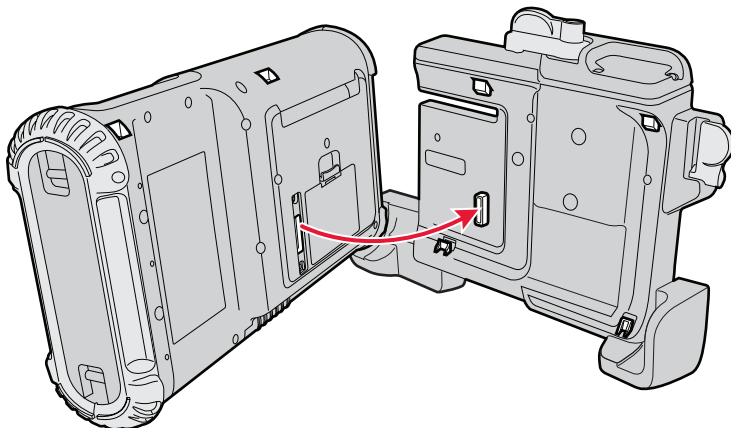

- 6** Lock the mobile computer in place.
- For the CN3, CN3e, and CN70 versions, turn the lever.

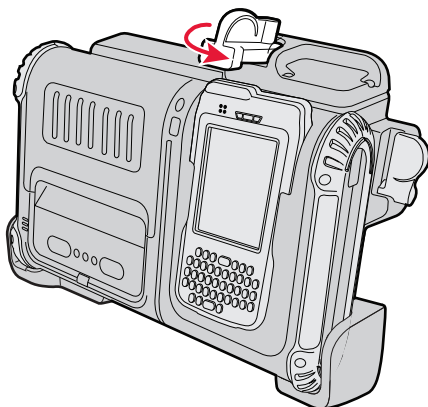

- For the CK61 and CN70e versions, pull the lever over the computer.

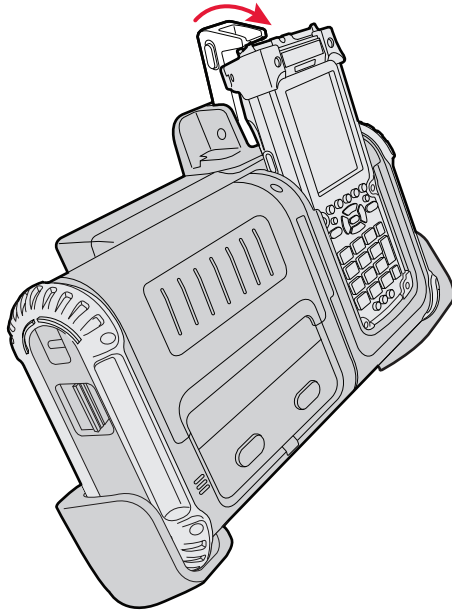

- 7** Attach the power cord to the connector on the bottom of the vehicle mount.

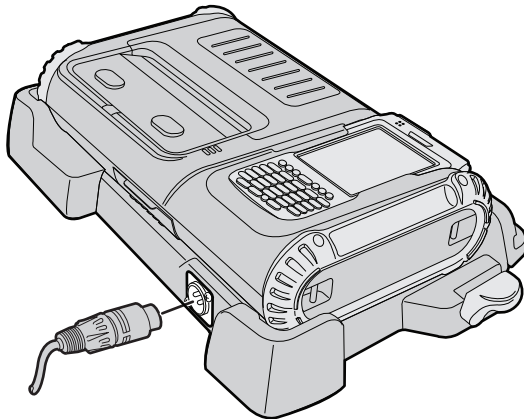

- 8** Connect the other end of the power cord to your vehicle.

Using the Vehicle Mount With Fanfold Media

- 1 Position the box that contains the fanfold media in a convenient location.
- 2 Press the media cover release button to open the media door.

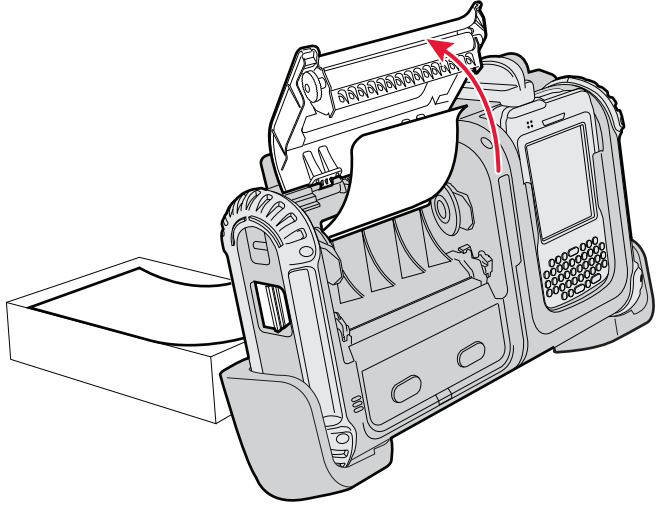

- 3 Route the media through the slot in the bottom of the printer and pull a few inches through the printer.
- 4 Close the media door.

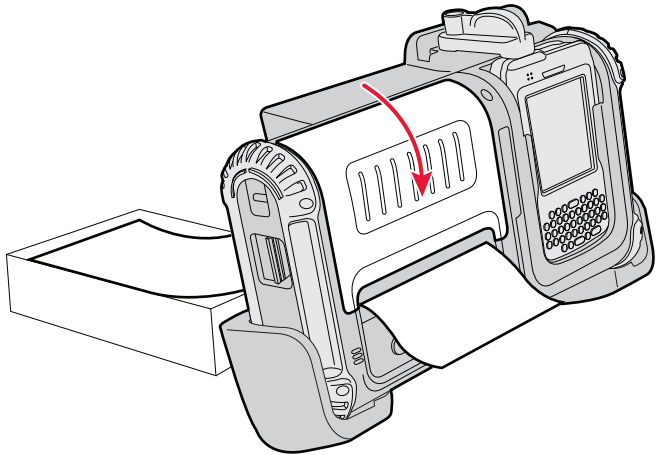

Removing the PW50 From the Vehicle Mount

1 Unlock the mobile computer.

- For the CN3, CN3e, and CN70 version, turn the lever.

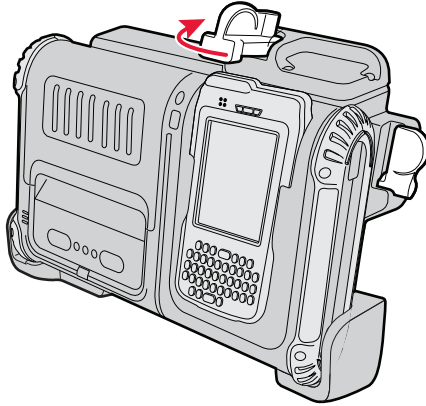

- For the CK61 and CN70e version, press the button and pull the lever.

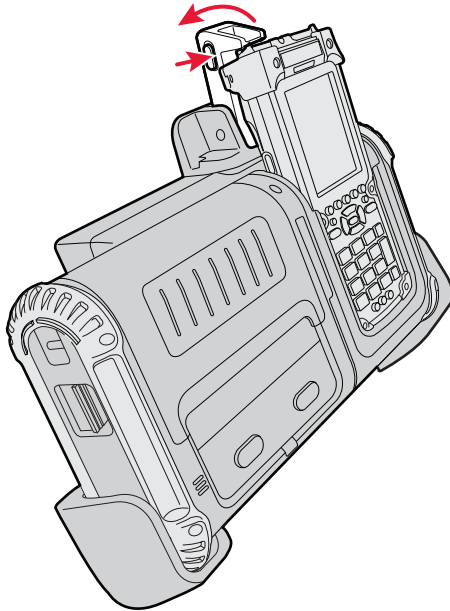

- 2 Pull the release lever, pull the PW50 forward, and lift the PW50 out of the vehicle mount.

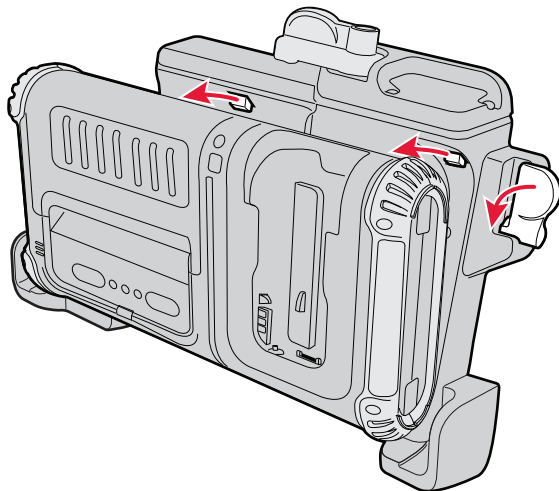

Vehicle Mount Pinouts

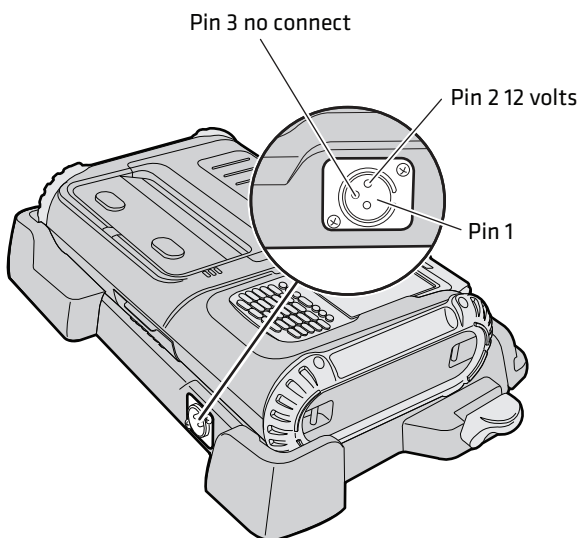

This illustration describes the pinouts for the vehicle mount power connector.

Where to Find More Information

To download manuals, go to the Intermec website at www.intermec.com. For product support, go to intermec.custhelp.com or call 1-800-755-5505 (U.S.A. and Canada). Outside the U.S.A. and Canada, go to www.intermec.com and click **Contact** to find your local Intermec representative.



See Compliance Insert for use restrictions associated with this product.

Electrical Rating: $\overline{\text{---}}$ 12 V, 4.15 A

Guide d'installation du socle de véhicule PW50

Le socle de véhicule PW50 (modèle AV11) procure une méthode pratique de fixer l'imprimante Workboard PW50 à votre véhicule pour une mise en charge ou une impression. Le présent guide d'installation décrit comment installer ces socles de véhicule:

- Socle de véhicule PW50 pour le CN3 (No/P 225-765-xxx)
- Socle de véhicule PW50 pour le CN3e (No/P 225-766-xxx)
- Socle de véhicule PW50 pour le CK61 (No/P 225-767-xxx)
- Socle de véhicule PW50 pour le CN70 (No/P 225-777-xxx)
- Socle de véhicule PW50 pour le CN70e (No/P 225-778-xxx)



Remarque : Le socle de véhicule PW50 n'est pas recommandé pour utilisation avec le CK61ex.

Les procédures suivantes sont les mêmes pour tous les socles de véhicule. Cependant, par souci de clarté, seule la version CN3 est illustrée.

La boîte d'expédition pour le socle de véhicule contient les articles suivants:

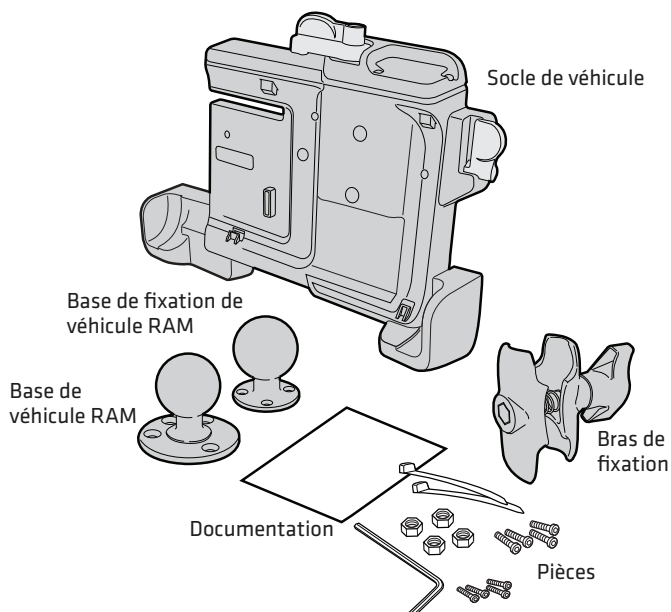

Contenu de la boîte d'expédition du socle de véhicule PW50

Articles non fournis

- Cordon d'alimentation. Il est nécessaire d'acheter le cordon d'alimentation approprié séparément. Pour de l'assistance, contacter votre représentant commercial Intermecc.
- Outils à main standards.
- Perceuse électrique et mèches.

Installation du socle de véhicule

- 1 À l'aide des quatre vis à tête hexagonale et la clé hexagonale, fixer la base de socle RAM au socle de véhicule.

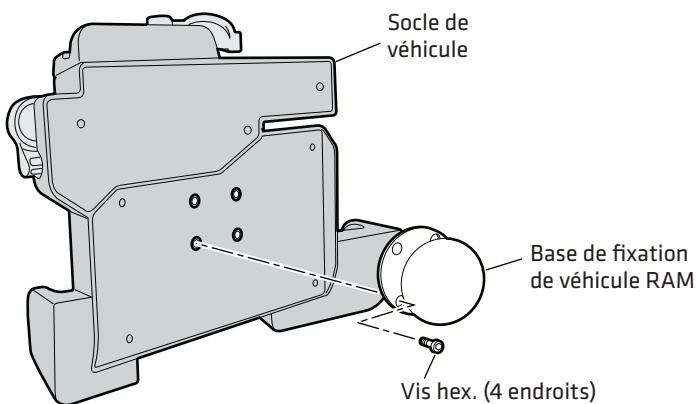

- 2 À l'aide des quatre vis à tête fraisée hexagonale de ¼ po et les écrous, fixer la base de véhicule RAM à votre véhicule. S'assurer d'installer le socle pour véhicule à un endroit facile à atteindre permettant ainsi d'utiliser et de retirer l'imprimante Workboard PW50.

- 3** Placer le bras de fixation par-dessus les deux bases, puis serrer le bras de fixation. S'assurer que la base de fixation pour véhicule RAM est à un petit angle par rapport au bras de fixation.

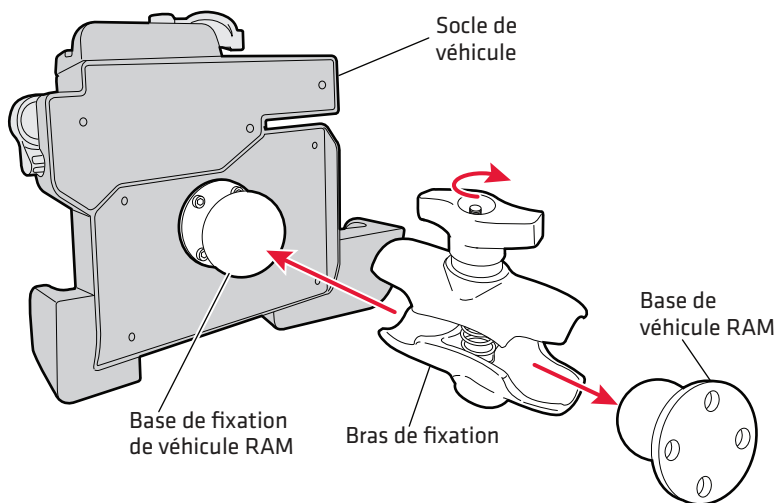

- 4** Retirer les deux vis du couvercle de connecteur à l'arrière du PW50.

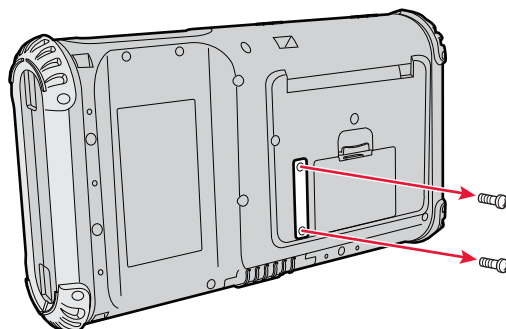

- 5** Insérer le PW50 dans le socle de véhicule et appuyer jusqu'à ce qu'un clic soit entendu et que le PW50 soit fermement en place dans le socle de véhicule.

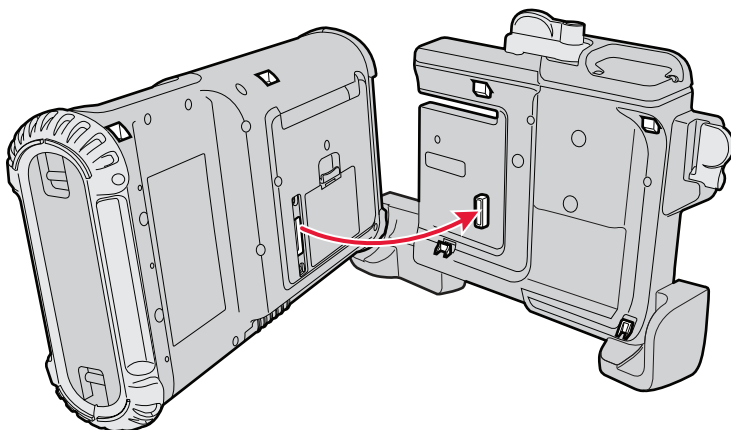

- 6** Verrouiller l'ordinateur mobile en place.
- Pour la version CN3, CN3e et CN70, tourner le levier.

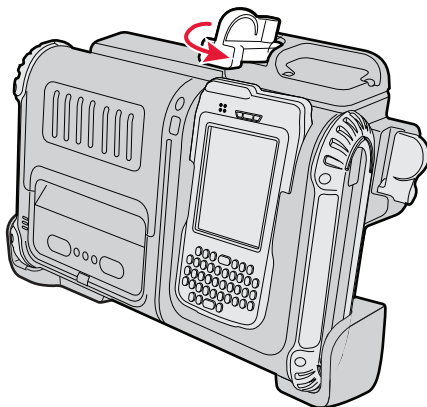

- Pour la version CK61 et CN70e, tirer le levier par-dessus le mobile.

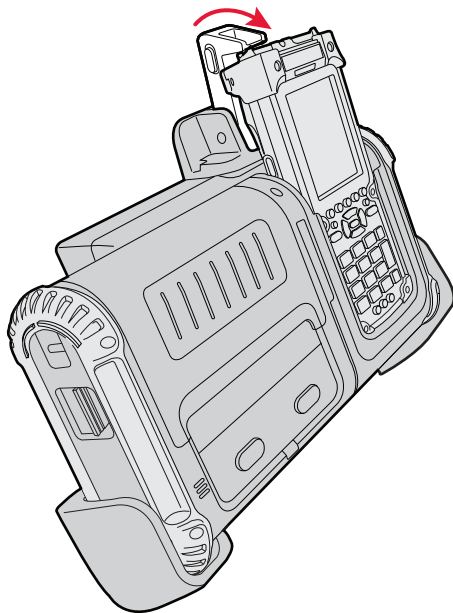

- 7** Fixer le cordon d'alimentation au connecteur sur le fond du socle de véhicule.

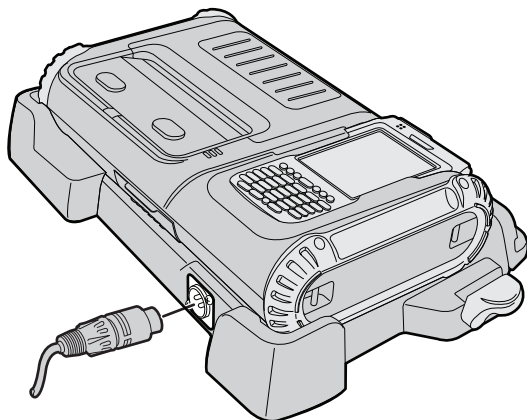

- 8** Brancher l'autre bout du cordon d'alimentation sur votre véhicule.

Utilisation du socle de véhicule avec le papier accordéon

- 1 Placer la boîte contenant le papier accordéon à un endroit pratique.
- 2 Appuyer sur le bouton d'ouverture du couvercle de papier pour ouvrir la porte du papier.

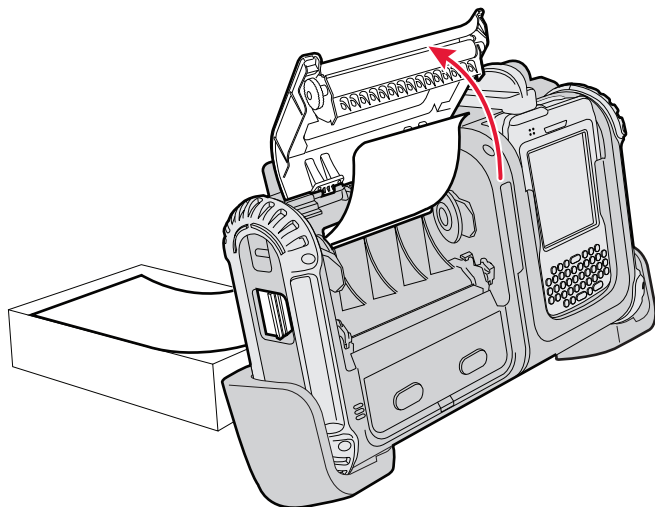

- 3 Insérer le papier dans la fente au bas de l'imprimante et tirer quelques pouces à travers l'imprimante.
- 4 Fermer la porte du papier.

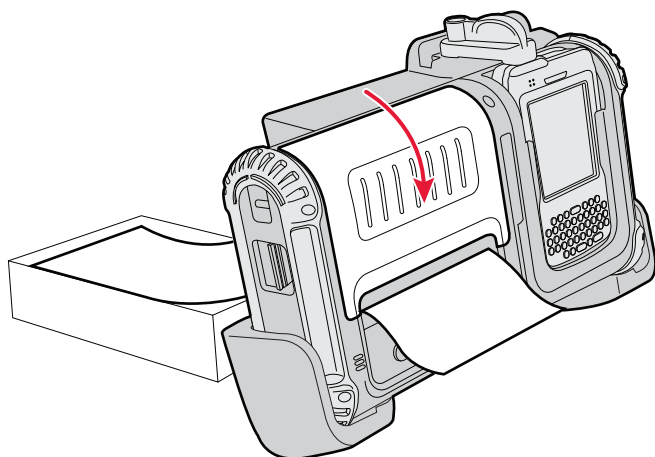

Retirer le PW50 du socle de véhicule

1 Déverrouiller l'ordinateur mobile.

- Pour la version CN3, CN3e et CN70, tourner le levier.

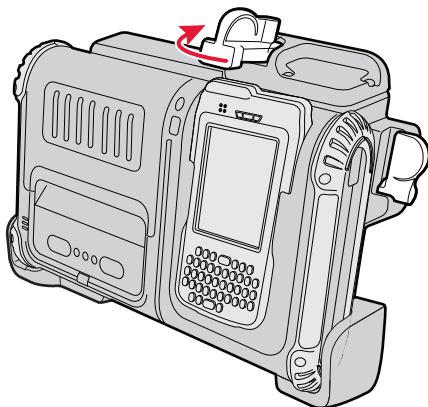

- Pour la version CK61 et CN70e, appuyer sur le bouton et tirer le levier.

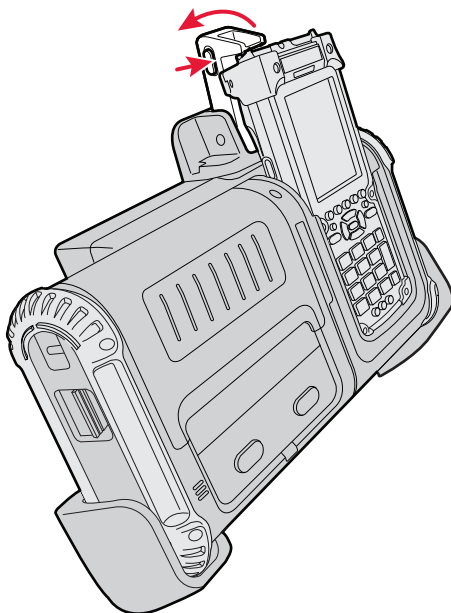

- 2** Tirer le levier de dégagement, tirer le PW50 vers l'avant et soulever le PW50 hors du socle de véhicule.

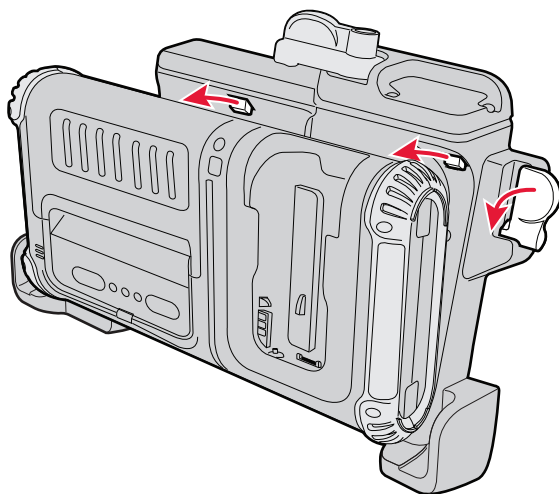

Brochage du socle de véhicule

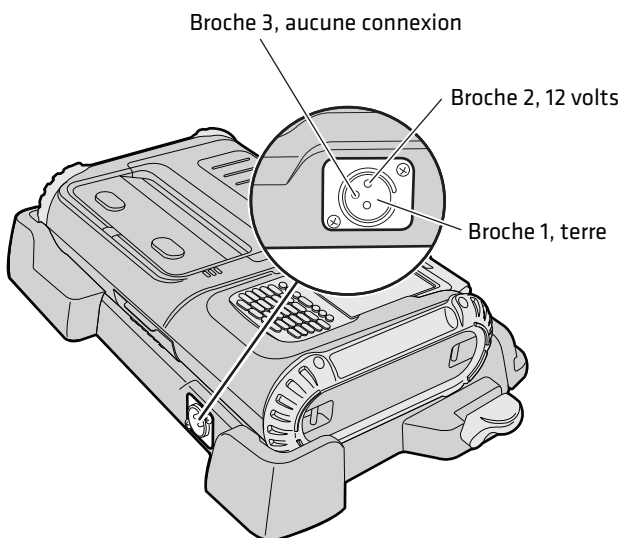

Cette illustration décrit le brochage du connecteur d'alimentation du socle de véhicule.

Où trouver plus d'informations

Pour télécharger des manuels, visiter le site Web Intermec sur www.intermec.com. Pour les pièces de rechange, visiter intermec.custhelp.com ou appeler 1-800-755-5505 (Canada et États-Unis). Ailleurs qu'au Canada et aux États-Unis, visiter www.intermec.com et cliquer sur **Contact** pour trouver le représentant Intermec de votre région.



Se reporter à l'encart de conformité pour les restrictions associées à ce produit.

Caractéristiques électriques: $\overline{\overline{\overline{\text{---}}}}$ 12 V, 4,15 A

Installationsanleitung für Fahrzeugbefestigung PW50

Die Fahrzeugbefestigung PW50 (Modell AV11) bietet eine praktische Montagemöglichkeit für die Befestigung des Workboard-Druckers am Fahrzeug – zum Laden oder Drucken. Diese Einbauanleitung erläutert den Einbau und Gebrauch dieser Fahrzeugbefestigungen:

- PW50 Fahrzeugbefestigung für CN3 (Bestellnr. 225-765-xxx)
- PW50 Fahrzeugbefestigung für CN3e (Bestellnr. 225-766-xxx)
- PW50 Fahrzeugbefestigung für CK61 (Bestellnr. 225-767-xxx)
- PW50 Fahrzeugbefestigung für CN70 (Bestellnr. 225-777-xxx)
- PW50 Fahrzeugbefestigung für CN70e (Bestellnr. 225-778-xxx)



Hinweis: Die Fahrzeugbefestigung PW50 wird nicht zum Einsatz mit dem Modell CK61ex empfohlen.

Die Verfahren sind für alle Fahrzeugbefestigungen gleich. In den Abbildungen ist aus praktischen Gründen die Version CN3 abgebildet.

Der Verpackungskarton für die Fahrzeugbefestigung enthält Folgendes:

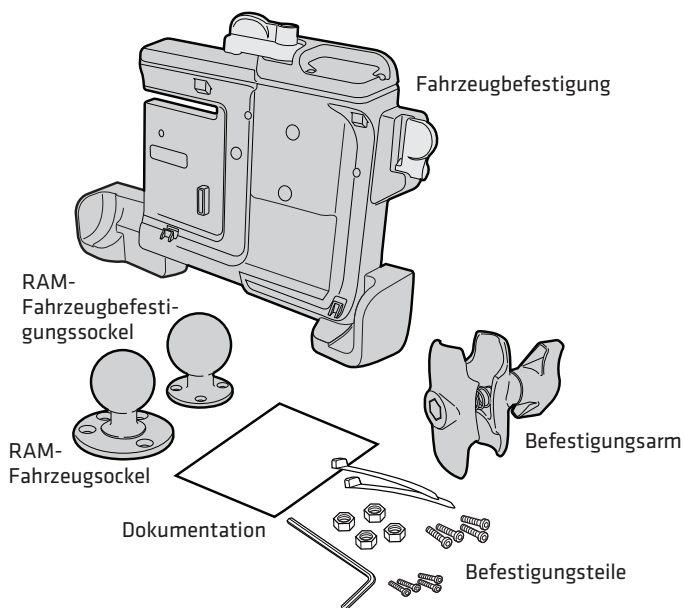

Inhalt des Verpackungskartons mit Fahrzeugbefestigung PW50

Nicht mitgelieferte Teile

- Netzkabel. Ein für Ihren Standort geeignetes Netzkabel muss separat gekauft werden. Hilfestellungen erhalten Sie von Ihrem Intermec-Vertreter.
- Übliche Handwerkzeuge.
- Elektrobohrer und Bohreinsätze.

Einbau der Fahrzeugbefestigung

- 1 Den RAM-Fahrzeugbefestigungssockel mit vier Sechskantschrauben und dem Schraubenschlüssel an der Fahrzeugbefestigung anbringen.

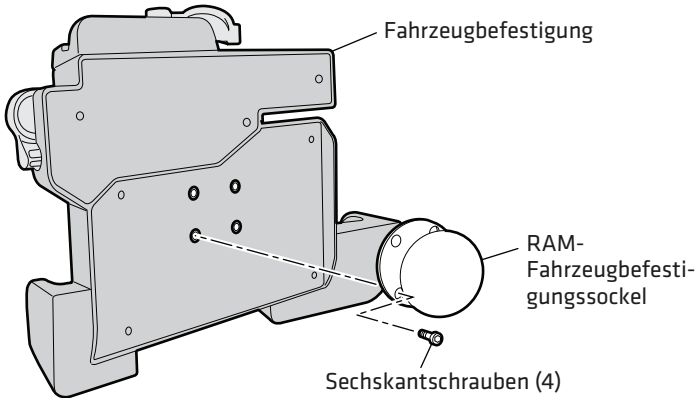

- 2 Den RAM-Fahrzeugsockel mit den vier $\frac{1}{4}$ -Zoll-Flachkopf-Sechskantschrauben und Muttern am Fahrzeug befestigen. Sicherstellen, dass die Fahrzeugbefestigung an einer Stelle montiert wird, die ein einfaches Erreichen und Entfernen des Workboard-Druckers PW50 ermöglicht.
- 3 Den Befestigungsarm über die beiden Sockel setzen und anschließend den Befestigungsarm festziehen. Sicherstellen, dass der RAM-Fahrzeugbefestigungssockel leicht gegen den Befestigungsarm angewinkelt ist.

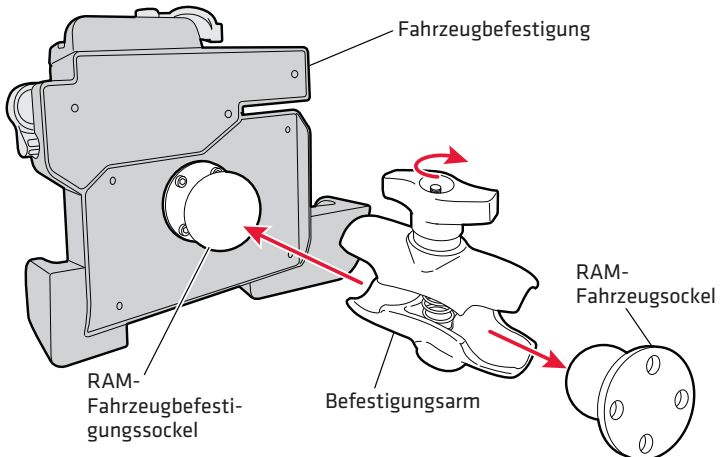

- 4** Zwei Schrauben von der Anschlussabdeckung an der Rückseite des Modells PW50 entfernen.

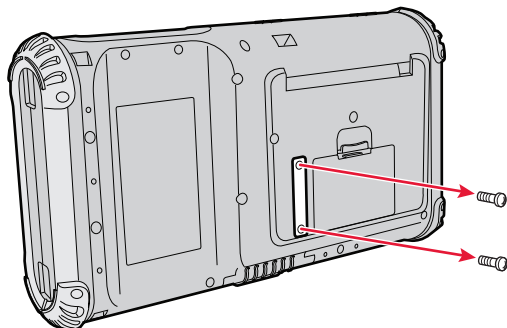

- 5** Das Modell PW50 in die Fahrzeugbefestigung drücken, bis ein Klickgeräusch zu hören und das Modell PW50 fest mit der Fahrzeugbefestigung verbunden ist.

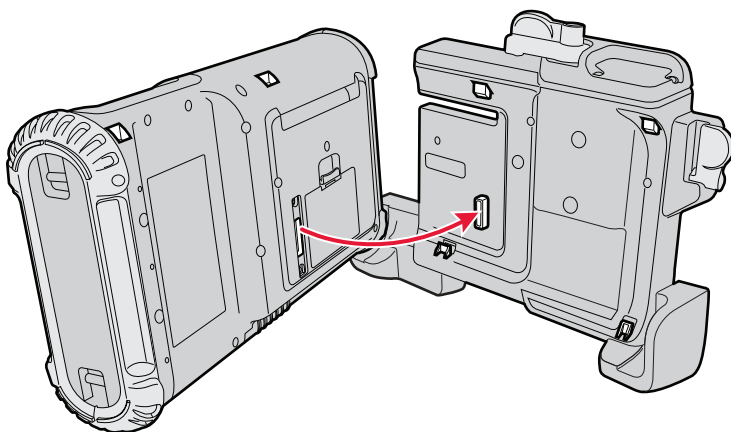

6 Den Mobilcomputer fixieren.

- Bei den Versionen CN3, CN3e und CN70 den Hebel verdrehen.

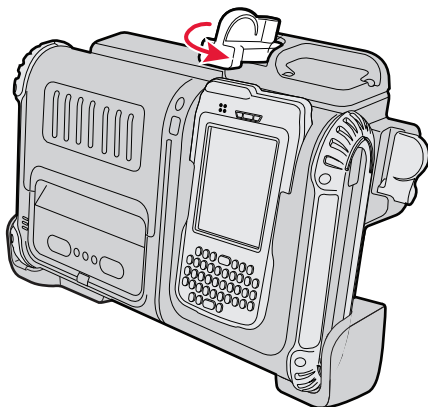

- Bei der Version CK61 und CN70e den Hebel über das Mobilcomputer ziehen.

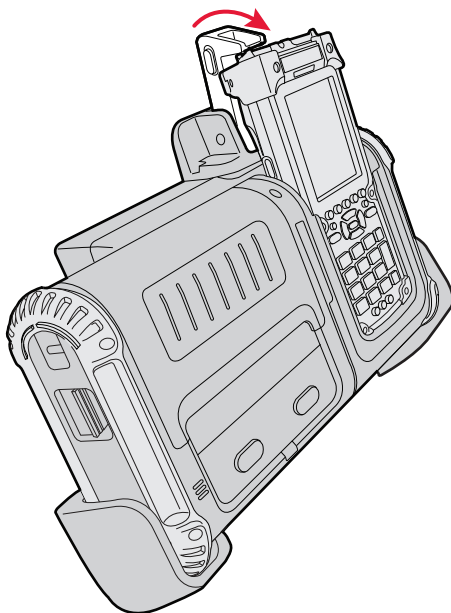

- 7 Das Netzkabel an den Anschluss an der Unterseite der Fahrzeugbefestigung anschließen.

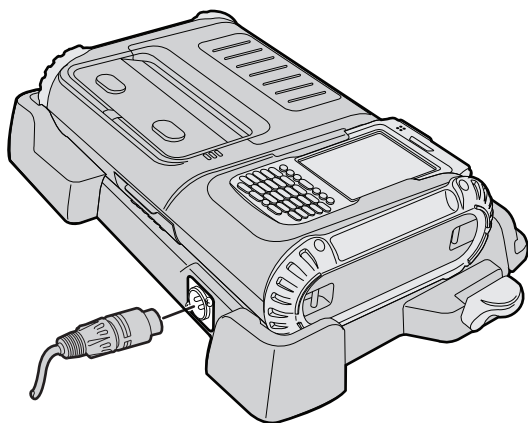

- 8 Das andere Ende des Netzkabels an das Fahrzeug anschließen.

Verwendung der Fahrzeugbefestigung mit Drucker-Faltpapier

- 1 Den Behälter mit dem Faltpapier an einer geeigneten Stelle absetzen.
- 2 Die Freigabetaste des Mediendeckels drücken, um den Mediendeckel zu öffnen.

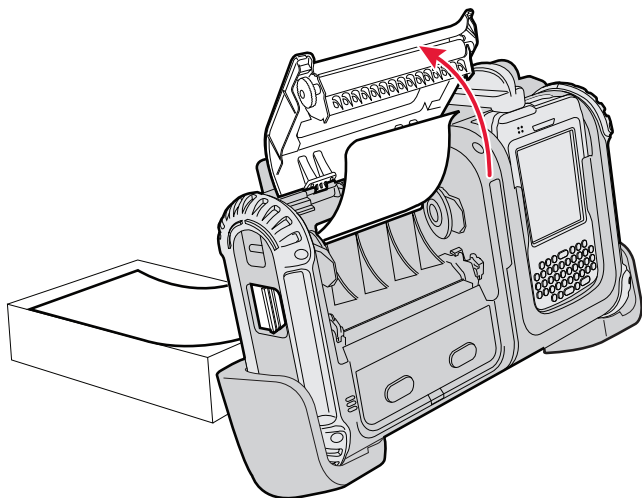

- 3 Das Papier durch den Schlitz an der Druckerunterseite führen und einige Zentimeter Papier durch den Drucker ziehen.
- 4 Die Medientür schließen.

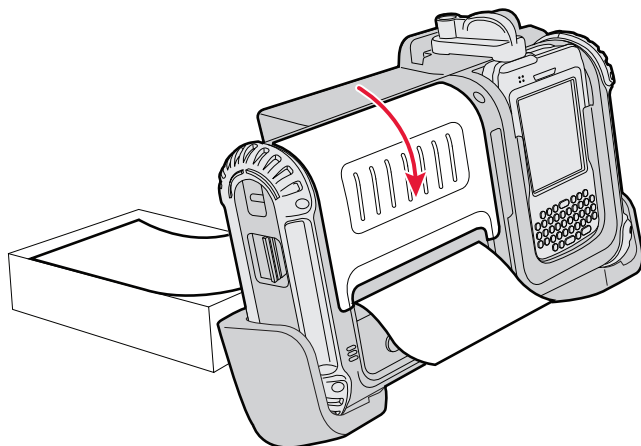

Ausbauen des Modells PW50 aus der Fahrzeugbefestigung

- 1 Den Mobilcomputer lösen.
 - Bei den Versionen CN3, CN3e und CN70 den Hebel verdrehen.

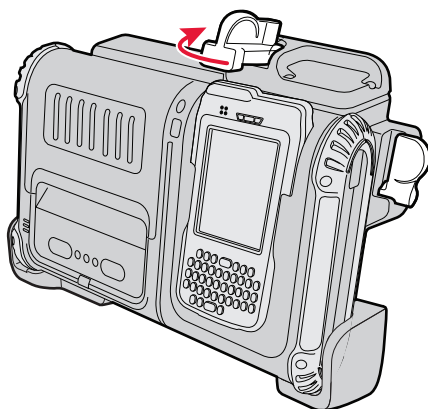

- Bei der Version CK61 und CN70e den Knopf drücken und den Hebel ziehen.

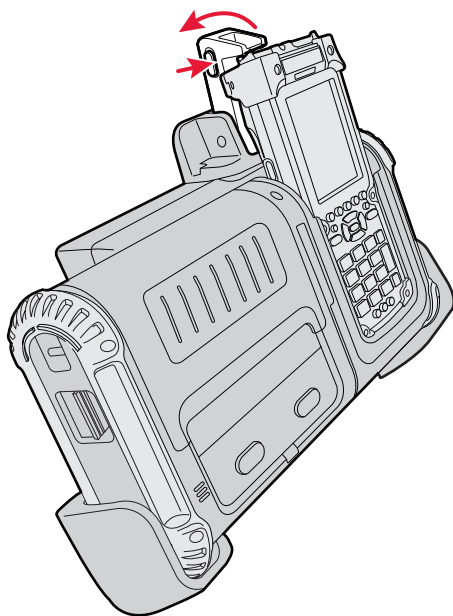

- 2** Am Freigabehebel ziehen, das Modell PW50 nach vorne ziehen und aus der Fahrzeugbefestigung heben.

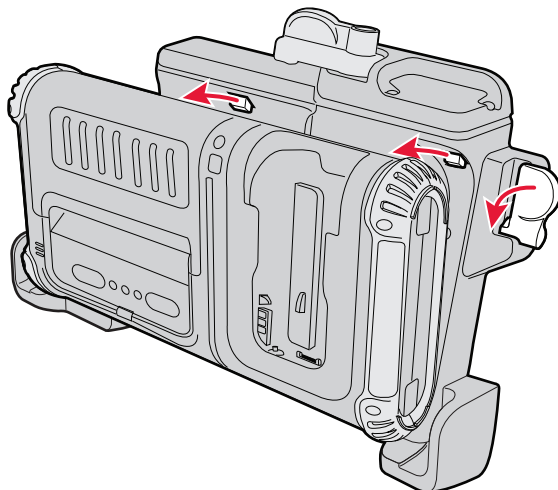

Stiftbelegung der Fahrzeugbefestigung

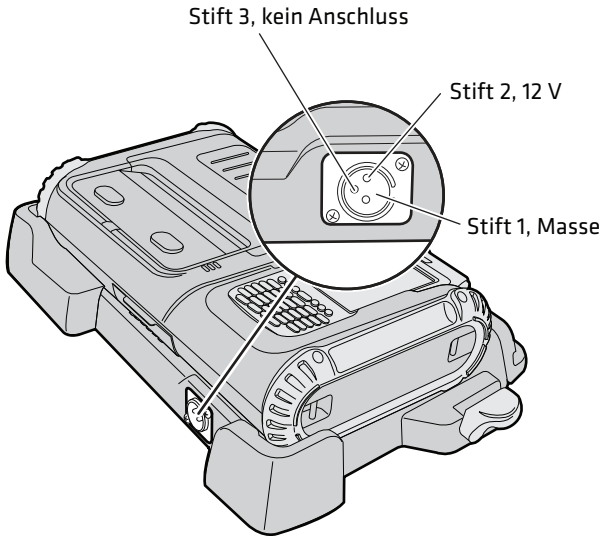

Diese Abbildung zeigt die Stiftbelegung für den Fahrzeugbefestigungsanschluss.

Verweise zu weiteren Informationen

Zum Herunterladen von Handbüchern besuchen Sie die Intermec Website unter www.intermec.com. Produktunterstützung erhalten Sie unter intermec.custhelp.com oder rufen Sie 1-800-755-5505 an (USA und Kanada). Außerhalb der USA und Kanada rufen Sie www.intermec.com auf und klicken auf **Contact**, um Ihren örtlichen Intermec-Vertreter zu finden.



Das Konformitätsblatt führt etwaige Verwendungseinschränkungen für dieses Produkt an.

Stromversorgung: $\overline{\text{---}}$ 12 V, 4,15 A

Guia de Instalação do Suporte do Veículo PW50

O suporte do veículo PW50 (modelo AV11) oferece uma maneira prática para instalar a impressora Workboard em seu veículo para carregamento ou impressão. Esse Manual de Instalação descreve como instalar os suportes do veículo:

- Suporte do veículo PW50 para CN3 (N/P 225-765-xxx)
- Suporte do veículo PW50 para CN3e (N/P 225-766-xxx)
- Suporte do veículo PW50 para CK61 (N/P 225-767-xxx)
- Suporte do veículo PW50 para CN70 (N/P 225-777-xxx)
- Suporte do veículo PW50 para CN70e (N/P 225-778-xxx)



Nota: O suporte do veículo PW50 não é recomendado para uso com CK61ex.

Os procedimentos são os mesmos para todo suporte de veículo. Entretanto, por conveniência, a versão CN3 é demonstrada nas ilustrações.

A caixa da embalagem do suporte do veículo contém os seguintes componentes:

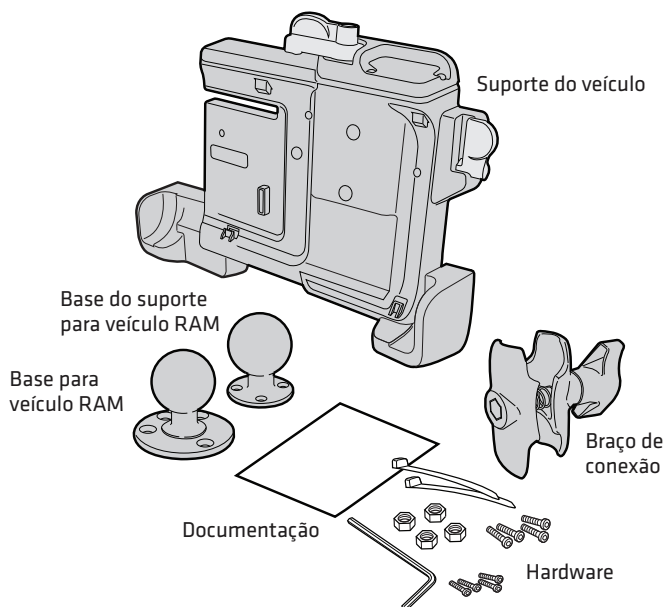

Conteúdo da caixa de embalagem do suporte do veículo PW50

Componentes não fornecidos

- Cabo de alimentação. O usuário deve adquirir o cabo apropriado de alimentação separadamente. Para obter ajuda, entre em contato com o representante de vendas da Intermecc.
- Ferramentas manuais comuns.
- Furadeira elétrica e brocas de perfuração.

Instalação do suporte do veículo

- 1 Use quatro parafusos hexagonais e a chave hexagonal para fixar a base do suporte do veículo RAM ao suporte do veículo.

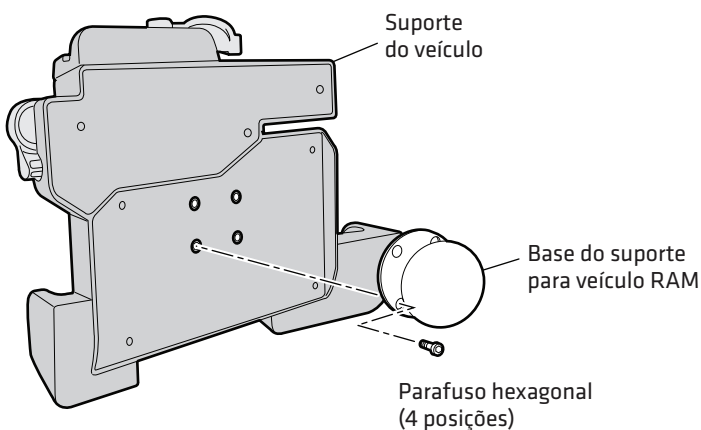

- 2 Use os quatro parafusos hexagonais de cabeça chata de $\frac{1}{4}$ de polegada e as porcas para fixar a base do veículo RAM ao veículo. Instale o conjunto do veículo em local que facilite o acesso e a remoção da impressora PW50 Workboard Printer.

- 3** Posicione o braço de conexão sobre as duas bases e, a seguir, aperte. Verifique se há um leve ângulo entre a base do conjunto do veículo RAM e o braço de montagem.

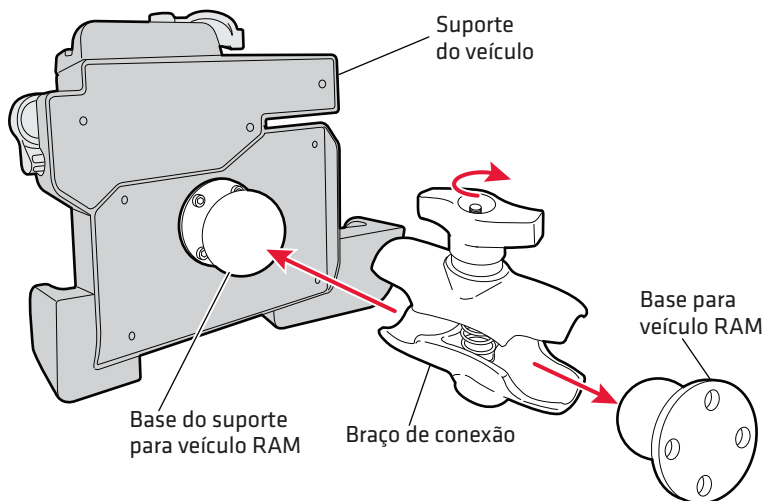

- 4** Retire os dois parafusos da cobertura do conector na parte traseira da PW50.

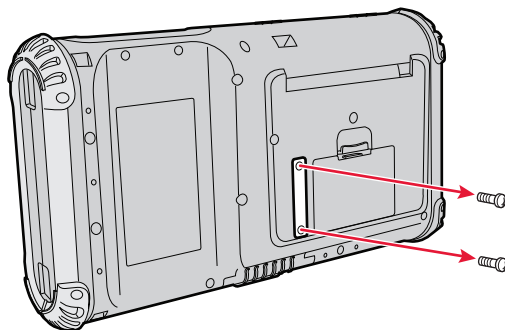

- 5** Insira a PW50 no suporte do veículo até ouvir um clique e até que o PW50 esteja firmemente fixado no suporte do veículo.

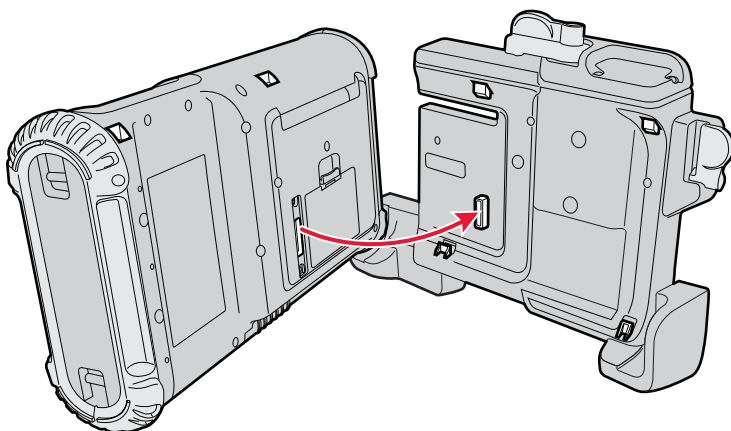

- 6** Prenda o computador móvel na posição adequada.
- Para as versões CN3, CN3e e CN70, gire a alavanca.

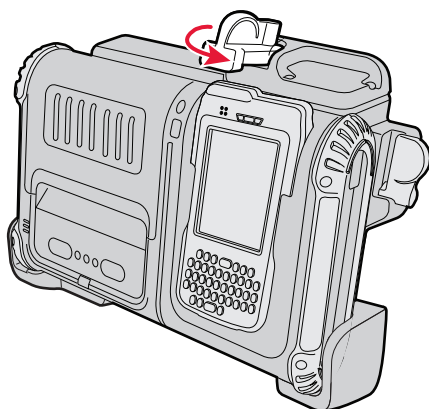

- Para a versão CK61 e CN70e, levante a alavanca para a parte superior do computador.

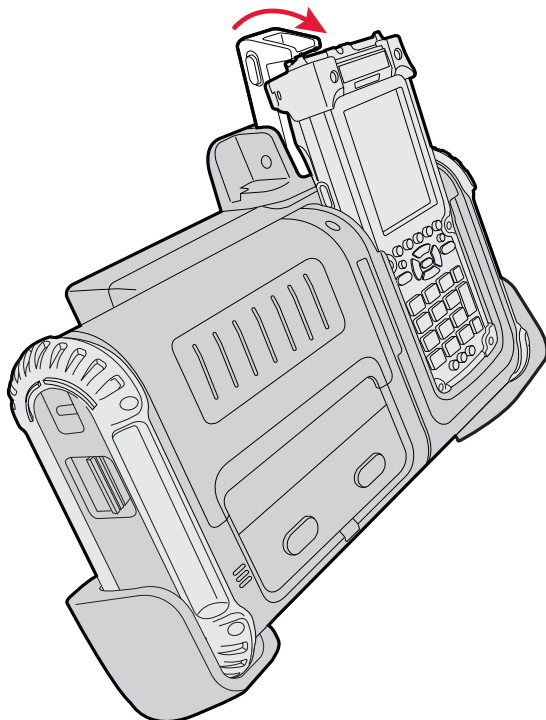

- 7** Fixe o cabo de alimentação no conector na parte inferior do suporte do veículo.

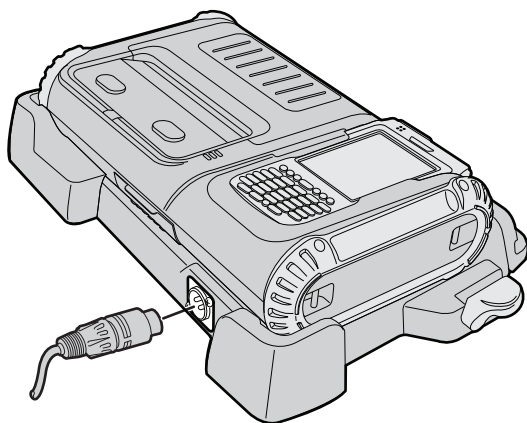

- 8 Conecte a outra extremidade do cabo de alimentação ao veículo.

Como usar o suporte do veículo com papel sanfonado

- 1 Coloque a caixa com o papel sanfonado em um local conveniente.
- 2 Pressione o botão de liberação da tampa do papel para abrir a abertura de alimentação do papel.

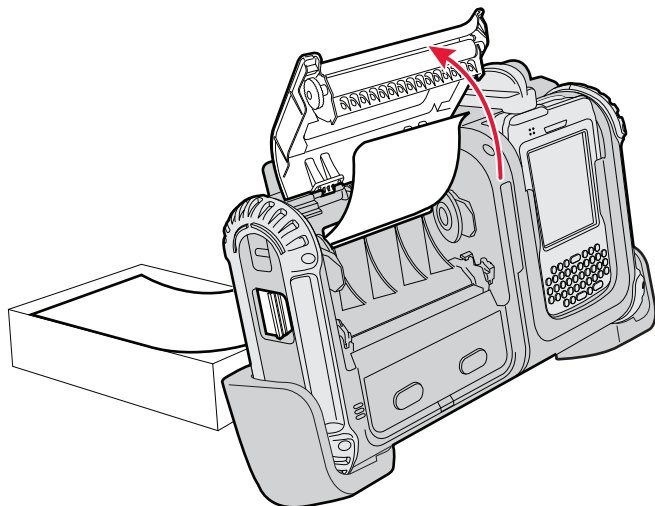

- 3 Passe o papel pela abertura situada na parte inferior da impressora e puxe-o alguns centímetros para o outro lado.

4 Feche a abertura de alimentação do papel.

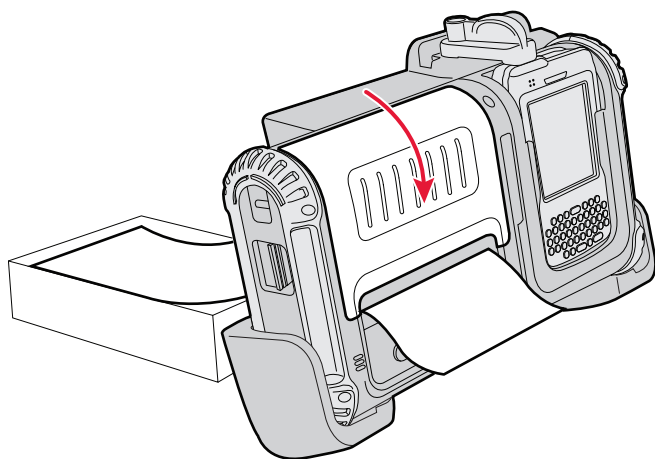

Remoção da PW50 do suporte do veículo

1 Destrave o computador móvel.

- Para as versões CN3, CN3e e CN70, gire a alavanca.

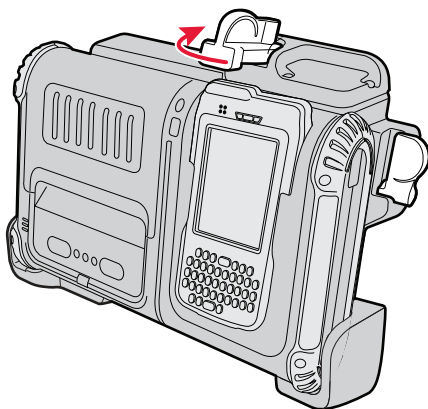

- Para a versão CK61 e CN70e, pressione o botão e empurre a alavanca.

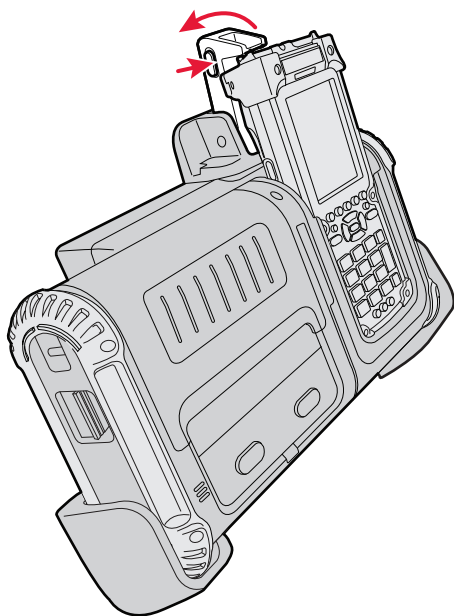

- 2 Empurre a alavanca de liberação, empurre a PW50 para frente e retire do suporte do veículo.

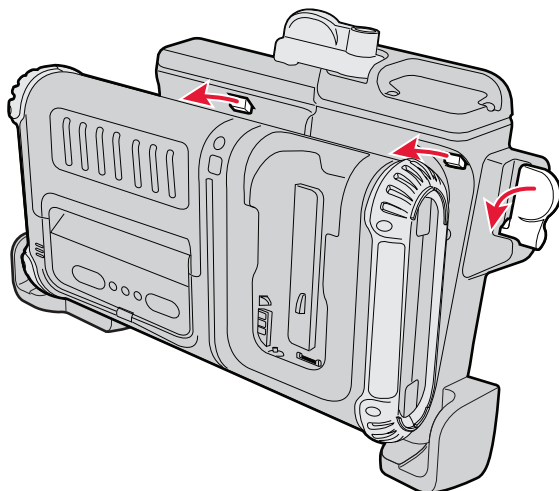

Pinagens do suporte do veículo

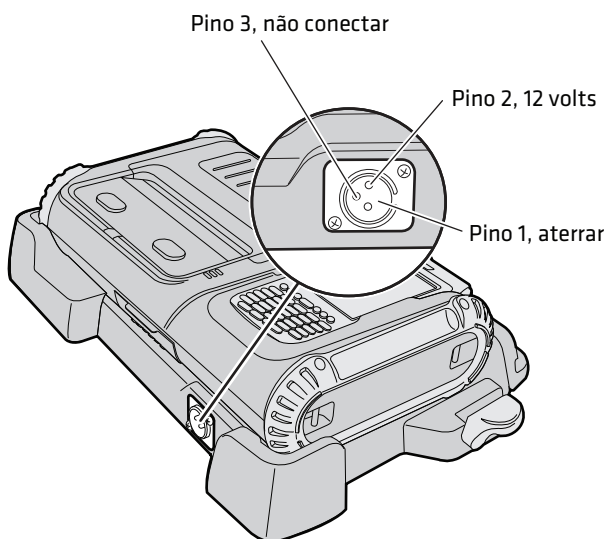

Essa ilustração descreve as pinagens para o conector de alimentação do suporte do veículo.

Onde obter mais informações

Para baixar manuais, visite o site da Intermec em www.intermec.com. Para obter suporte ao produto, visite intermec.custhelp.com ou ligue para 1-800-755-5505 (EUA e Canadá). Se não estiver nos EUA ou no Canadá, visite www.intermec.com e clique em **Contact** (Contato) para encontrar o seu representante local da Intermec.



Consulte as informações sobre as restrições de uso associadas a este produto no encarte sobre conformidade.

Especificações elétricas: $\overline{\text{---}}$ 12 V, 4,15 A

Инструкция по установке автомобильной стойки PW50

Автомобильная стойка PW50 (модель AV11) обеспечивает возможность удобного монтажа принтера PW50 Workboard в автомобиле для зарядки или печати. В этой инструкции по установке описывается установка следующих автомобильных стоек:

- автомобильная стойка PW50 для CN3 (P/N 225-765-xxx)
- автомобильная стойка PW50 для CN3e (P/N 225-766-xxx)
- автомобильная стойка PW50 для СК61 (P/N 225-767-xxx)
- автомобильная стойка PW50 для CN70 (P/N 225-777-xxx)
- автомобильная стойка PW50 для CN70e (P/N 225-778-xxx)



Примечание: Не рекомендуется использовать автомобильную стойку PW50 для СК61ex.

Порядок установки одинаков для любой стойки. Но для удобства на иллюстрациях будет показан вариант CN3.

В упаковочной коробке автомобильной стойки находятся следующие предметы:

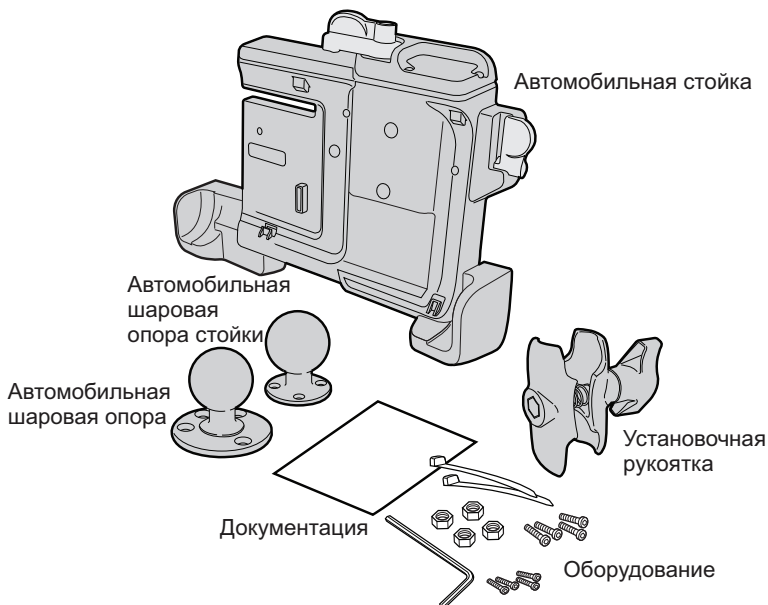

Содержимое упаковочной коробки автомобильной стойки PW50

Предметы, не входящие в поставку

- Шнур питания. Вам нужно отдельно приобрести подходящий шнур питания. За дополнительной информацией обратитесь к торговому представителю Intermed.
- Обычные ручные инструменты.
- Электродрель и сверла.

Установка автомобильной стойки

- 1 С помощью четырех шестигранных винтов и ключа-шестигранника установите автомобильную шаровую опору на автомобильную стойку.

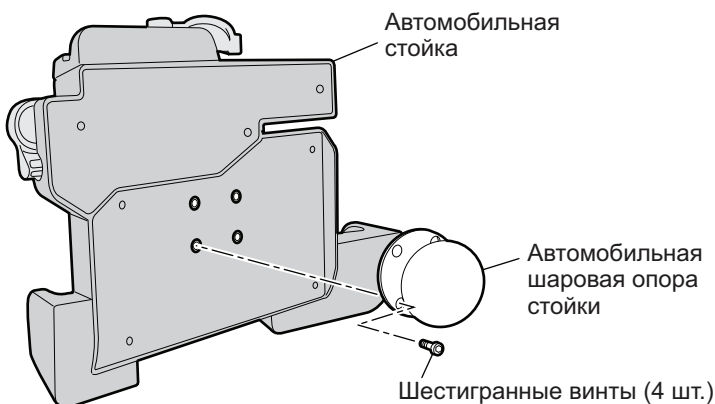

- 2 Установите автомобильную шаровую опору в своем автомобиле при помощи четырех 1/4-дюймовых винтов с плоской головкой под шестигранный ключ и гаек. Обязательно установите автомобильную стойку в таком месте, чтобы рабочий чековый принтер PW50 можно было легко устанавливать и снимать.

- 3** Наденьте установочную рукоятку на обе шаровые опоры и затяните установочную рукоятку. Проследите за тем, чтобы основание автомобильной стойки RAM находилось под небольшим углом к несущему рычагу.

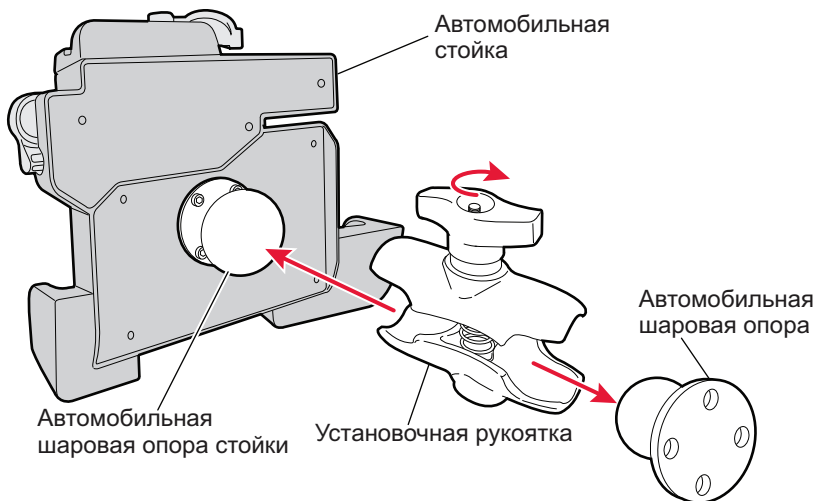

- 4** Снимите два винта с крышки разъема сзади PW50.

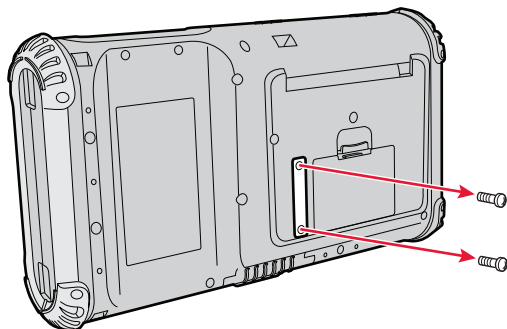

- 5** Вдавливайте PW50 в автомобильную стойку, пока не услышите щелчок, означающий, что PW50 плотно сел в стойку.

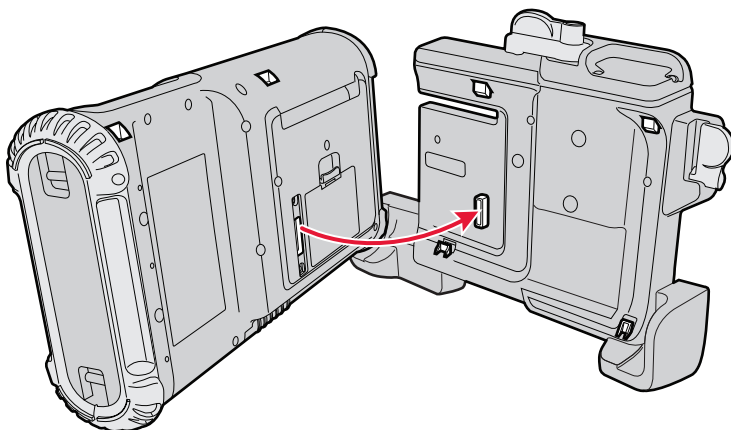

- 6** Закрепите мобильный компьютер на месте.
- Для вариантов CN3, CN3e и CN70 поверните рычаг.

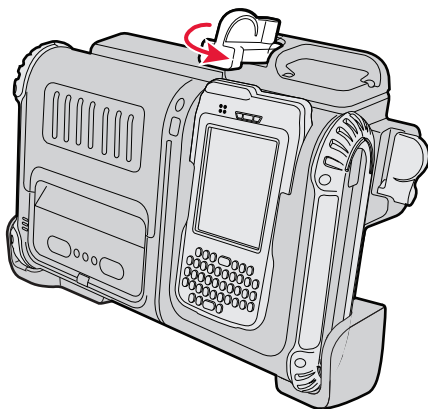

- Для варианта СК61 и CN70e потяните рычаг над мобильный компьютер.

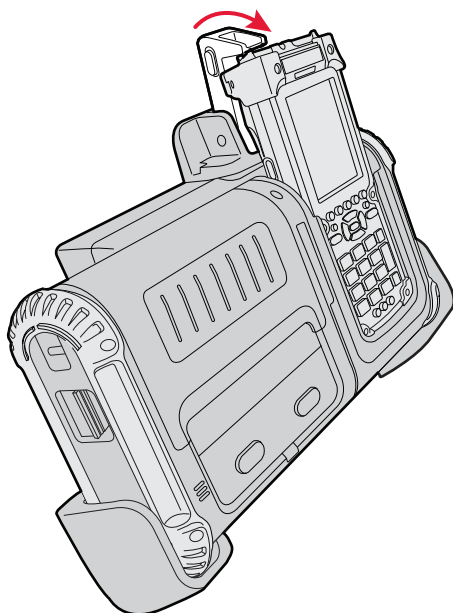

- 7** Подключите шнур питания к разъему под автомобильной стойкой.

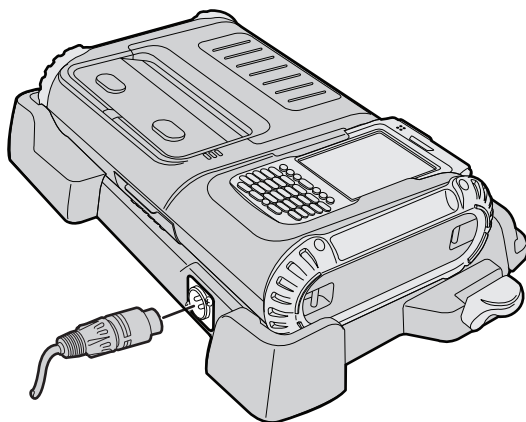

- 8** Вставьте второй конец шнура в разъем вашего автомобиля.

Использование автомобильной стойки с фальцованным носителем

- 1 Установите коробку с фальцованным носителем в удобном месте.
- 2 Нажмите на кнопку освобождения крышки и откройте дверцу носителя.

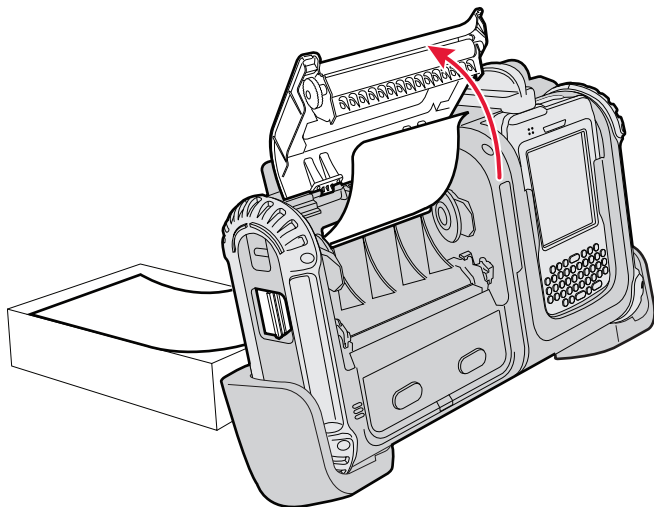

- 3 Вставьте носитель в щель внизу принтера и вытяните через принтер несколько сантиметров носителя.
- 4 Закройте дверцу носителя.

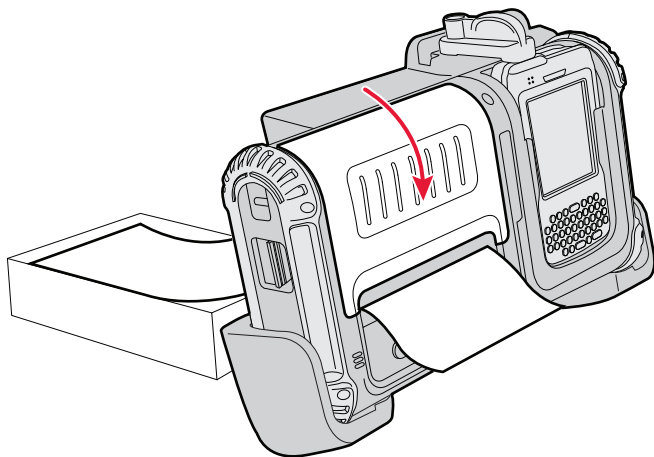

Снятие PW50 автомобильной стойки

1 Освободите мобильный компьютер.

- Для вариантов CN3, CN3e и CN70 поверните рычаг.

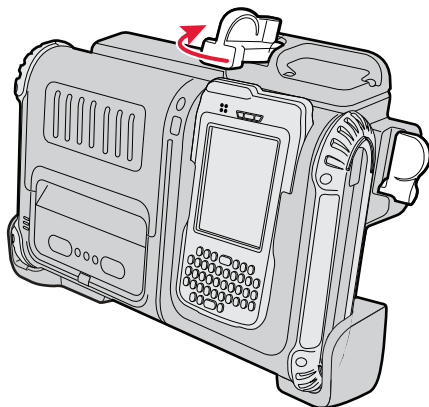

- Для варианта СК61 и CN70e нажмите кнопку и потяните рычаг.

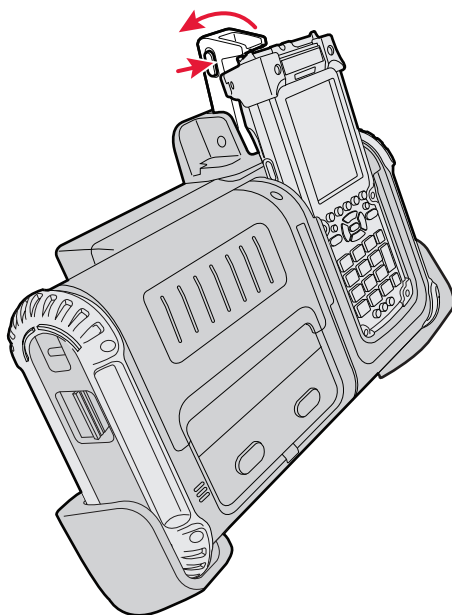

- 2 Потяните рычажок собачки, вытяните PW50 вперед и снимите его с автомобильной стойки.

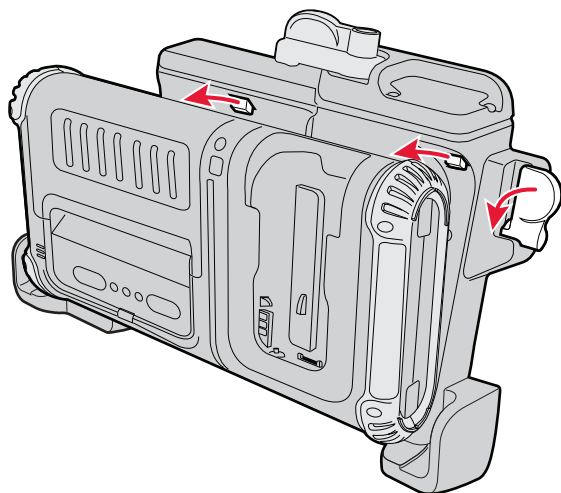

Разводка контактов автомобильной стойки

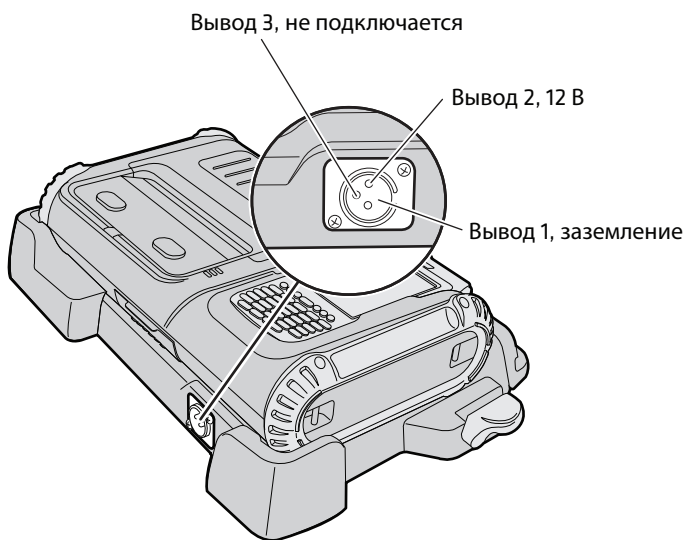

На этой иллюстрации показана разводка контактов разъема питания автомобильной стойки.

Где найти дополнительную информацию

Для загрузки справочных руководств обратитесь на веб-сайт компании Intermec по адресу www.intermec.com. Вы можете также обратиться на сайт поддержки продуктов intermec.custhelp.com или позвонить по тел. 1-800-755-5505 (США и Канада). Если вы находитесь за пределами США и Канады, обратитесь на сайт www.intermec.com и щелкните на вкладке **Contact**. Там можно найти местного представителя компании Intermec.



Ограничения, связанные с использованием устройства, см. на вкладке с требованиями по обеспечению соответствия (Compliance Insert).

Питание: --- 12 В; 4,15 А

Guía de instalación del montaje para vehículos PW50

El Montaje para vehículos PW50 (Modelo AV11) le ofrece una manera conveniente de montar la Impresora PW50 Workboard a su vehículo para cargar o imprimir. Esta guía de instalación describe cómo instalar estos montajes para vehículos.

- Montaje para vehículos PW50 del CN3 (P/N 225-765-xxx)
- Montaje para vehículos PW50 del CN3e (P/N 225-766-xxx)
- Montaje para vehículos PW50 del CN61 (P/N 225-767-xxx)
- Montaje para vehículos PW50 del CN70 (P/N 225-777-xxx)
- Montaje para vehículos PW50 del CN70e (P/N 225-778-xxx)



Nota: No se recomienda el montaje para vehículos PW50 para utilizarse con el CK61ex.

Los procedimientos son los mismos en cada montaje para vehículos. Sin embargo, para mayor conveniencia, se muestra la versión CN3 en las ilustraciones.

La caja de envío del montaje para vehículos contiene estos artículos:

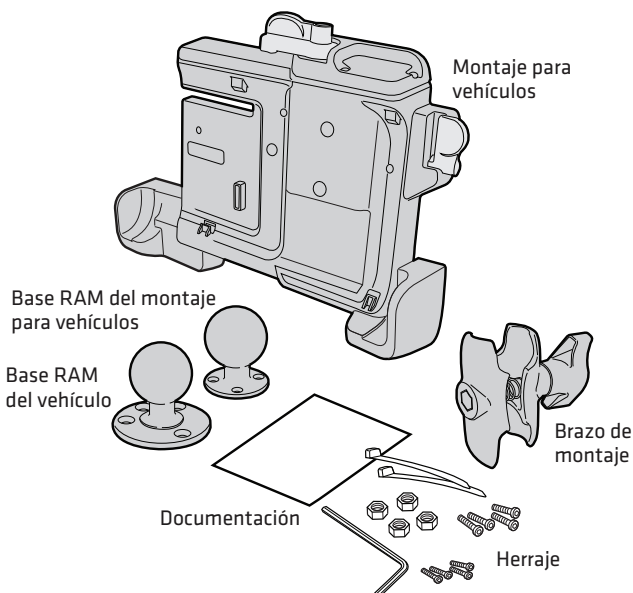

Contenido de la caja de envío del montaje para vehículos PW50

Artículos no provistos

- Cable de alimentación. Debe comprar separadamente el cable de alimentación adecuado para su localidad. Para obtener ayuda, diríjase al representante de ventas de Intermec.
- Herramientas manuales comunes.
- Taladro eléctrico y brocas correspondientes.

Instalación del montaje para vehículos

- 1 Use los cuatro tornillos hexagonales y la llave hexagonal para instalar la base del montaje para vehículos RAM en el montaje para vehículos.

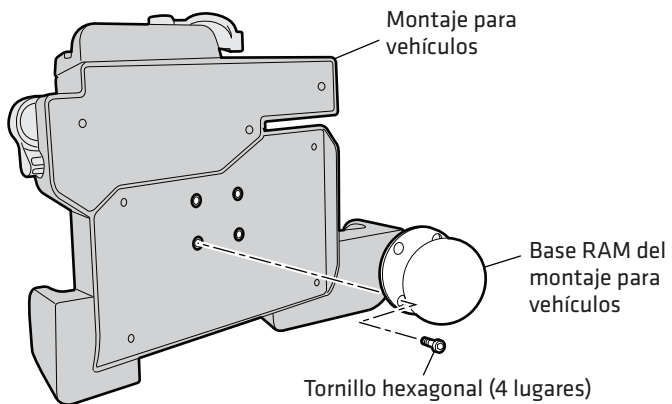

- 2 Use los cuatro tornillos hexagonales de cabeza plana de $\frac{1}{4}$ de pulgada (6.4 mm) y tuerca para instalar la base para vehículos RAM en su vehículo. Asegúrese de instalar el montaje para vehículo en un lugar que quede fácilmente al alcance para acceder y retirar la impresora PW50 Workboard Printer.

- 3** Ponga el brazo de montaje encima de las dos bases, y luego apriete el brazo de montaje. Revise que la base de montaje para vehículo RAM quede ligeramente en ángulo con respecto al brazo de montaje.

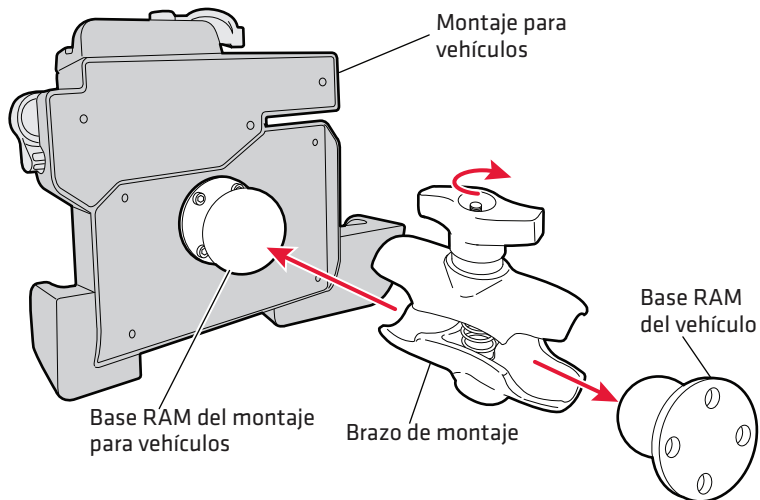

- 4** Retire los dos tornillos de la cubierta del conector en la parte posterior del PW50.

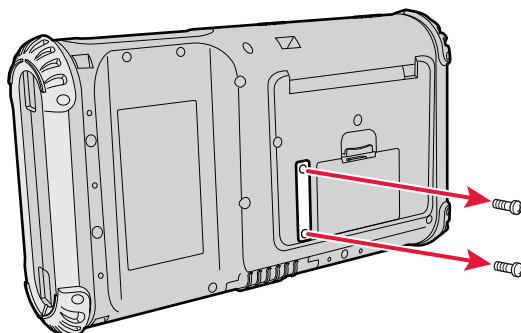

- 5** Inserte el PW50 en el montaje para vehículos hasta que se escuche un chasquido y el PW50 quede firmemente conectado en el montaje para vehículos.

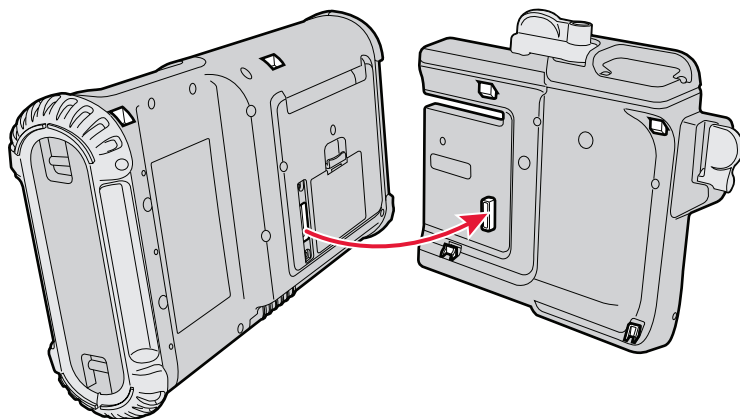

- 6** Trabe en su sitio la computadora móvil.

- Para las versiones CN3, CN3e y CN70, gire la palanca.

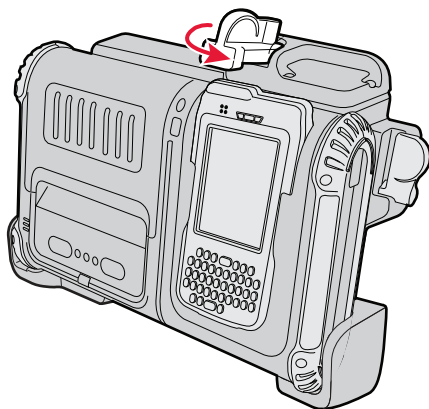

- Para la versión CK61 y CN70e mueva la palanca encima del computadora.

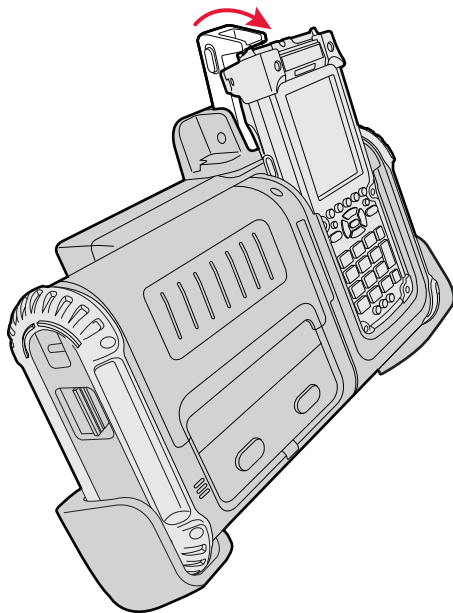

- 7** Instale el cable de alimentación en el conector en la parte inferior del montaje para vehículos.

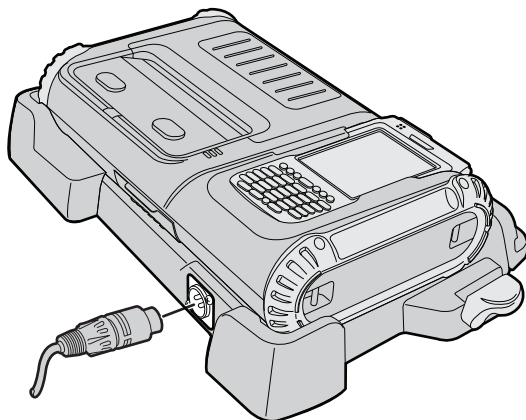

- 8** Conecte el otro extremo del cable de alimentación al vehículo.

Uso del montaje para vehículos con papel continuo

- 1 Ponga la caja que contiene el papel continuo en un lugar conveniente.
- 2 Oprima el botón de liberación de la cubierta del papel para abrir la puerta del papel.

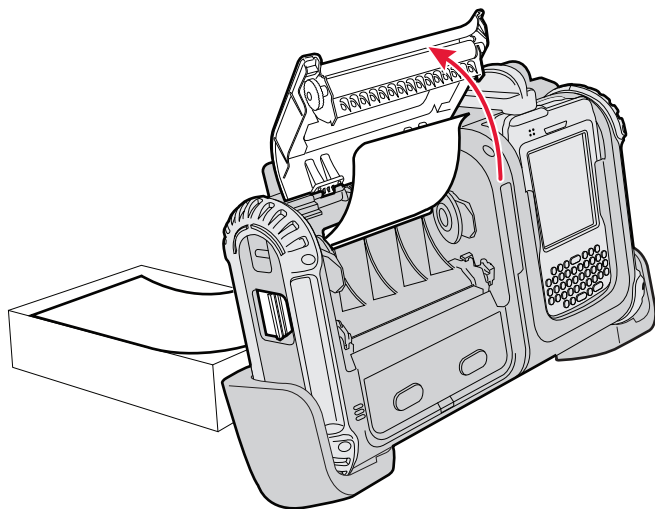

- 3 Guíe el papel por la ranura en la parte inferior de la impresora y pase unos centímetros por la impresora.
- 4 Cierre la puerta del papel.

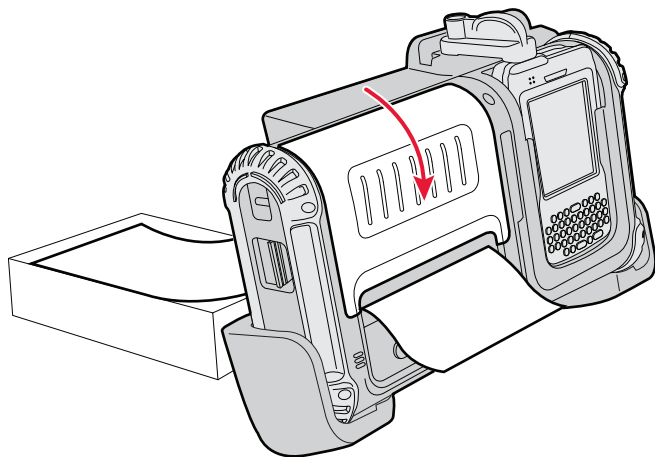

Retirada del PW50 del montaje para vehículos

1 Destrahe la computadora móvil.

- Para las versiones CN3, CN3e y CN70, gire la palanca.

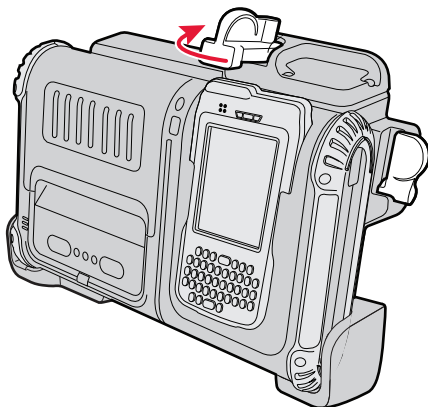

- Para la versión CK61 y CN70e, presione el botón y mueva la palanca.

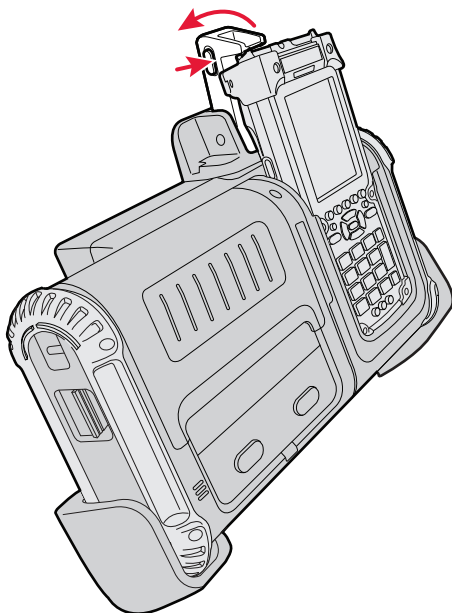

- 2** Accione la palanca de liberación, mueva el PW50 hacia delante, y levante el PW50 del montaje para vehículos.

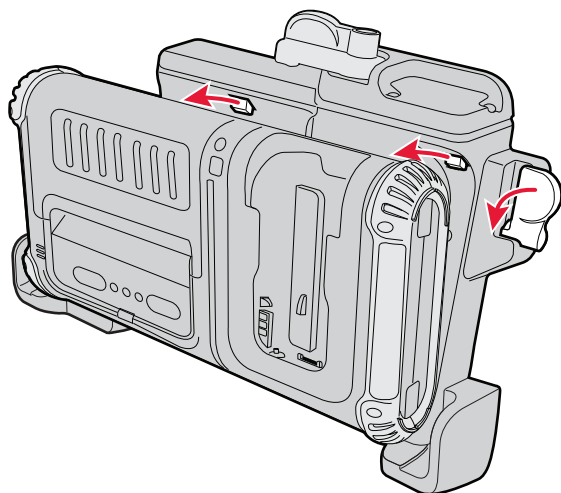

Asignaciones de patillas del montaje para vehículos

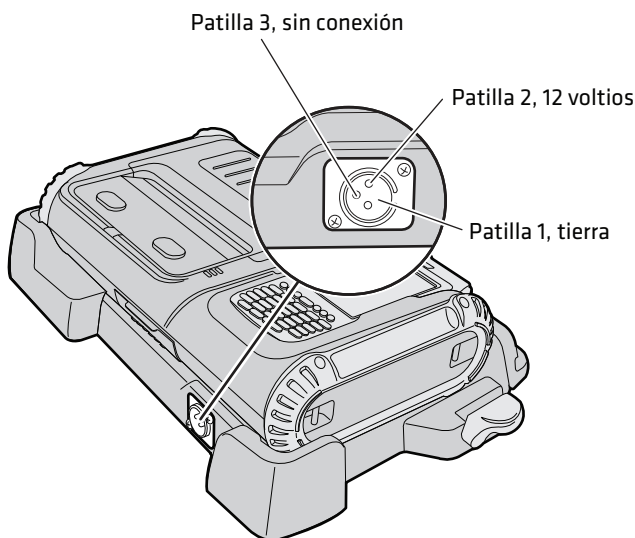

Esta ilustración describe las asignaciones de patillas para el conector de alimentación del montaje para vehículos.

Dónde obtener más información

Para descargar manuales, visite el sitio Web de Intermec en www.intermec.com. Para obtener asistencia con productos, visite intermec.custhelp.com o llame al 1-800-755-5505 (EE.UU. y Canadá). Fuera de los EE.UU. y Canadá, visite www.intermec.com y haga clic en **Contacto** para encontrar un representante local de Intermec.



Consulte el Inserto de cumplimiento para ver las restricciones de uso asociadas con este producto.

Calificación eléctrica:  12 V, 4.15 A



Worldwide Headquarters
6001 36th Avenue West
Everett, Washington 98203
U.S.A.

tel 425.348.2600

fax 425.355.9551

www.intermec.com

© 2011 Intermec Technologies Corporation. All rights reserved.



PW50 Vehicle Mount (Model AV11) Installation Guide



P/N 932-009-003